

# Betriebsanleitung

## für das HESTAL CS-Rungensystem

### 951

#### Inhalt

1. Allgemeine Hinweise .....	1
2. Vorschriften.....	1
3. Technische Beschreibung des Systems .....	1
4. Öffnen und Schließen des Systems .....	2
4.1 Öffnen:.....	2
4.2 Schließen: .....	2
5. Betrieb .....	3
6. Wartung .....	3
7. Wichtige Hinweise .....	3

### 1. Allgemeine Hinweise

Das HESTAL CS-Rungensystem 951 ist als lösbare Stützsäule zwischen Fahrzeugrahmen und Dachprofil in Nutzfahrzeugaufbauten geeignet

### 2. Vorschriften

Folgende Vorschriften und Richtlinien sind zu beachten:

DGUV-Vorschrift 1 "Unfallverhütungsvorschrift- Grundsätze der Prävention" (vormals BGV A1)  
DGUV-Vorschrift 70 "Fahrzeuge" (vormals BGV D 29)  
DGUV-Grundsätze 314-002 "Kontrolle von Fahrzeugen durch Fahrpersonal" (vormals BGG 915)  
DGUV-Grundsätze 314-003 "Prüfung von Fahrzeugen durch Sachkundige" (vormals BGG 916)  
DGUV-Regeln 109-009 "Fahrzeuginstandhaltung" (vormals BGR 157)  
StVZO  
VDI-Richtlinie 2700 "Ladungssicherung auf Straßenfahrzeugen"  
Aufbaurichtlinien des Fahrzeugherstellers

### 3. Technische Beschreibung des Systems

Das HESTAL CS-Rungensystem 951 wird als Mittelrunge an einem Fahrzeugaufbau eingesetzt und ermöglicht eine rasche Freimachung der Ladefläche.

Am seitlichen Fahrzeugrahmen verriegelt das HESTAL CS-Rungensystem 951 zwischen Fahrzeugrahmen und Rungenlager.

Im geschlossenen Zustand ist die Curtainsider-Runge zweifach gesichert:

1. durch eine formschlüssige Sicherung am Handhebel
2. durch eine Übertotpunktlage.

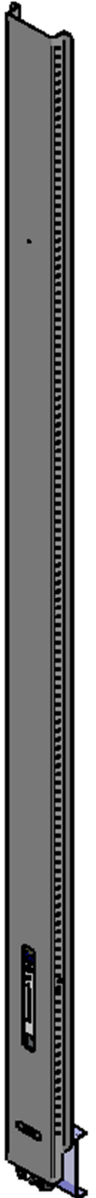

## 4. Öffnen und Schließen des Systems

### 4.1 Öffnen:

- Bevor die Rungen geöffnet werden, muß evtl. vorhandener Ladungsdruck beseitigt werden. Die seitlichen Planbretter müssen ausgehangen werden.
- Sicherung nach unten drücken.
- Handhebel aus dem Rungenprofil ziehen ( 90°-Stellung )
- Handhebel fassen und CS-Runge 951 aus dem Rungenlager entriegeln (Schwinge schwenkt aus)
- CS-Runge 951 halten und Schwinge aus dem Rungenlager heben.
- Beim Öffnen ist zu beachten, dass die Dachlast nach Überwindung des Totpunktes der Mechanik den Handhebel nach unten drückt.
- Runge vorziehen und Handhebel wieder schließen
- ACHTUNG! Schwinge bleibt frei beweglich.
- Beim Öffnen der Runge, darf diese nicht fallengelassen werden (Laufrollen können beschädigt werden).

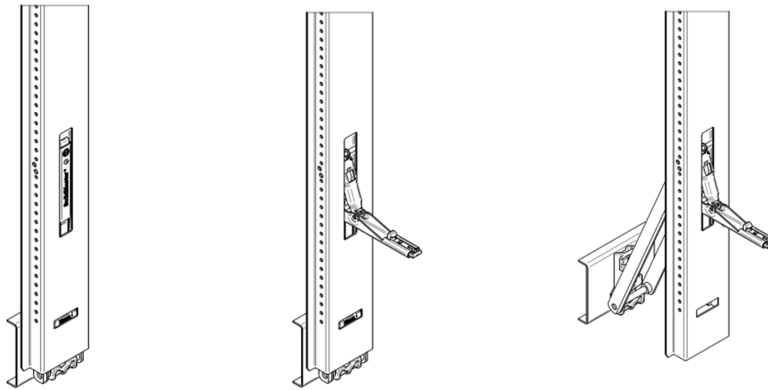

### seitliches Verschieben :

- Bevor die Rungen verschoben werden können, müssen die seitlichen Planbretter ausgehangen werden. Vorstehende Ladung kann das Verschieben der Runge behindern.
- Runge leicht vom Fahrzeugrahmen wegschwenken und seitlich verschieben.
- Wird die Runge über das erforderliche Maß vom Fahrzeugrahmen weggeschwenkt, kann zur Verklemmung von Laufwagen bzw. Teleskop mit dem Dachgurtprofil kommen (Laufrollen können beschädigt werden).
- 

### 4.2 Schließen:

- Die CS-Runge 951 vor dem Rungenlager positionieren, die Sicherung betätigen und den Handhebel öffnen
- Die Schwinge in die Lagerschale des Rungenlagers einlegen.
- Rungenkörper vor das Rahmenprofil drücken und den Handhebel schließen.

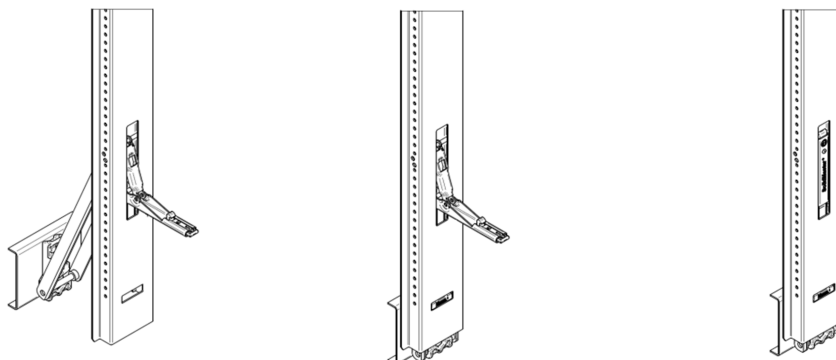

## 5. Betrieb



- Vor jeder Fahrt ist zu kontrollieren ob das CS-Rungensystem 951 ordnungsgemäß geschlossen ist.
- Die Ladung ist zu sichern.
- Bei Arbeiten im fließenden Straßenverkehr ist eine geeignete Warnweste zu tragen.
- Es darf kein Ladegut über die Außenrahmenbegrenzung herausragen.
- Das Fahrzeugdach muß von aufliegenden Lasten (Schnee und Eis) befreit sein.

## 6. Wartung

- Das CS-Rungensystem 951 muss periodisch in Abhängigkeit von Gebrauch und Zeit gewartet werden. (Reinigung, Entfernung von Fremdkörpern, Schmierung, Einstellung, Überprüfung des Festsitzes der Schraub- und Nietverbindungen, Austausch von Verschleißteilen)
- Verbogene Planlagentaschen und Depots sind von Fachkräften durch neue zu ersetzen.
- Es dürfen nur **Original HESTAL Ersatzteile** verwendet werden.
- Defekte oder beschädigte Bauteile sind umgehend durch HESTAL Originalteile zu ersetzen.
- Siehe auch DGUV-Vorschrift 70 "Fahrzeuge" §56 und §57.

## 7. Wichtige Hinweise

Bei Einhaltung der Einbau- bzw Betriebsanleitung ist eine einwandfreie Funktion des Systems gegeben.

Aus Gründen der Funktion-, Verkehrs- und Arbeitssicherheit ist nur eine Kombination der hier abgebildeten HESTAL Teile zulässig.

***Diese Curtainsiderrungen entsprechen bei ordnungsgemäßem Einbau der DGUV-Vorschrift 70 "Fahrzeuge"***

### BITTE BEACHTEN:

Die hier dargestellten Informationen beruhen auf Daten, die zum Zeitpunkt der Vorbereitung dieser Einbauanleitung als richtig angesehen wurden. Es wird jedoch keine ausdrückliche oder stillschweigende Gewährleistung oder Bestätigung der Richtigkeit oder Vollständigkeit der Daten und Sicherheitsinformationen übernommen.

Für Sachschäden oder Körperverletzung, die sich aus fehlerhafter Verwendung oder Nichtbeachtung empfohlener Anwendungsverfahren ergeben, kann keine Verantwortung übernommen werden.